

Articolo MAR-U/38/BC :

MINISTRE DE L'EQUIPEMENT, DU LOGEMENT,  
DES TRANSPORTS ET DE L'ESPACE

Sous-Direction de la Réglementation technique  
des Véhicules  
ARCHE DE LA DEFENSE  
92055 PARIS LA DEFENSE

FICHE DE RECEPTION CEE D'UNE ENTITE TECHNIQUE  
(Conformément à l'approfondissement des législations des Etats membres relatives  
au niveau sonore admissible et au dispositif d'échappement des motocyclettes)

DIRECTIVE 78/1015/CEE

Modifiée en dernier lieu par la Directive 89/235/CEE

Entité technique : Dispositif d'échappement.

Numéro de réception CEE de l'entité technique : e2 4143

1. Marque de fabrication ou de commerce : MARVING
2. Type : U38
3. Nom et adresse du fabricant : MARVING  
VIA CAVOUR 12, - 12062 CHERASCO (CN) (ITALIE)
4. Le cas échéant, nom et adresse du mandataire du fabricant : SOCIETE RENCO  
ZI de l'Argile 2 - Lot 109 - 06370 MOUANS-SARTOUX (FRANCE)
5. Composition de l'entité technique : 1 silencieux et sa tubulure
6. Marque de fabrication ou de commerce du (des) type(s) de motocycle(s) auquel le silencieux est destiné : YAMAHA
7. Type(s) de motocycle(s) : 10F (SR125)  
à partir du numéro de série : - jusqu'au numéro de série : -
8. Moteur : YAMAHA
- 8.1. Cycles : 4 temps
- 8.2. Cylindrée : 124 cm<sup>3</sup>
- 8.3. Puissance maximale du moteur 8,8 kW à 8500 tr/min.
9. Nombre de rapports de la boîte de vitesses : 5 manuelle
10. Rapports de la boîte de vitesses utilisés : 3ème
11. Rapport(s) du pont : -
12. Valeurs du niveau sonore :  
- motocycle en marche 79 dB(A),  
- vitesse(s) stabilisée(s) avant accélération (km/h) : 50  
- motocycle à l'arrêt 84 dB(A), à 4250 tr/min.
13. Restrictions éventuelles concernant l'utilisation et prescriptions de montage : -

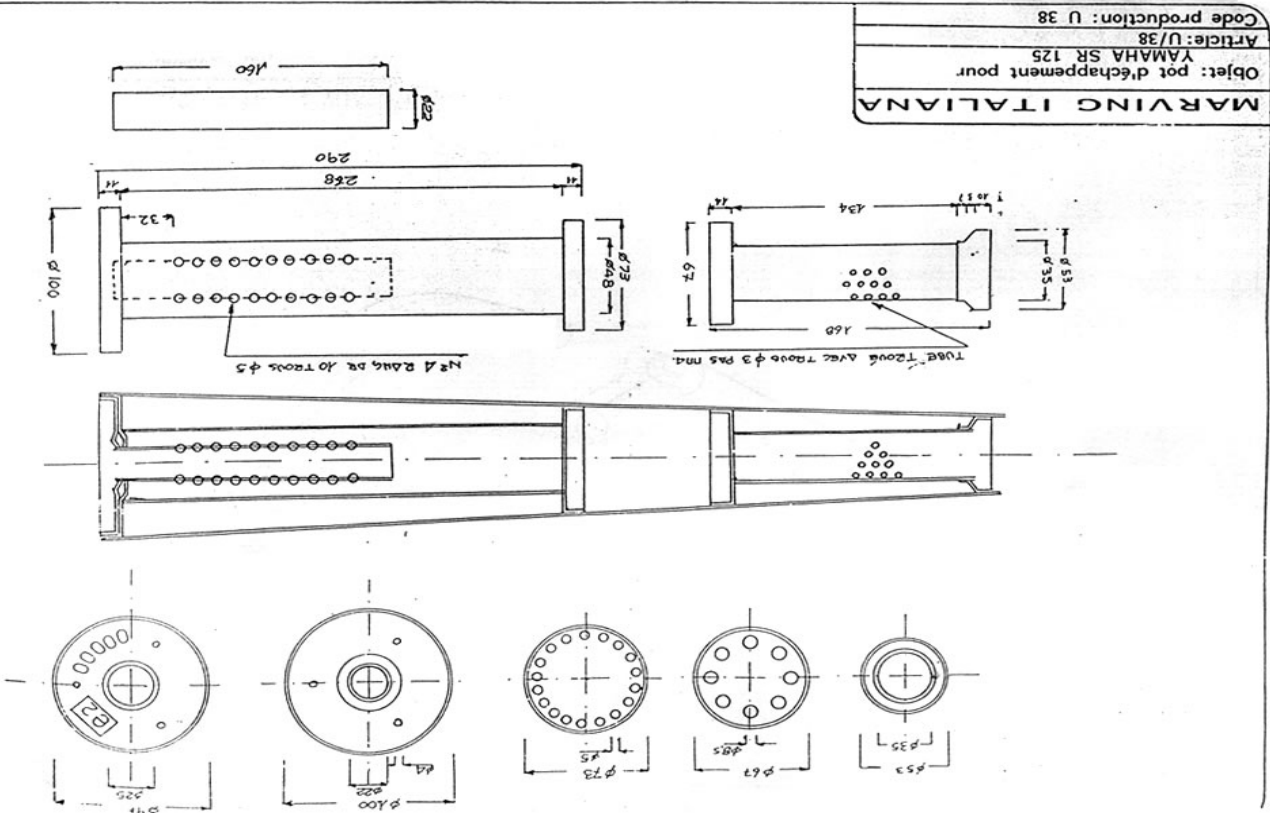

DIRECTIVES 78/1015/CEE  
89/235/CEE

e2 4143

- 14. Date de présentation du modèle pour la délivrance de la réception CEE de l'entité technique : 18 février 1992
- 15. Service technique chargé des essais :  
UNION TECHNIQUE DE L'AUTOMOBILE, DU MOTOCYCLE ET DU CYCLE  
AUTODROME DE LINAS-MONLHERY - 91310 MONLHERY (FRANCE)
- 16. Date du Procès-verbal délivrée par le service technique : 10 Mars 1992
- 17. Numéro du Procès-verbal délivré par le service technique : 92.15.31.111/1333
- 18. La réception CEE de l'entité technique est accordée.
- 19. Lieu : PARIS
- 20. Date : 17 MARS 1992
- 21. Signature :  
**B. GAUVIN**
- 22. La liste des documents et pièces suivants, portant la marque de réception CEE de l'entité technique, sont annexés à la présente communication.
- 23. Remarques : -

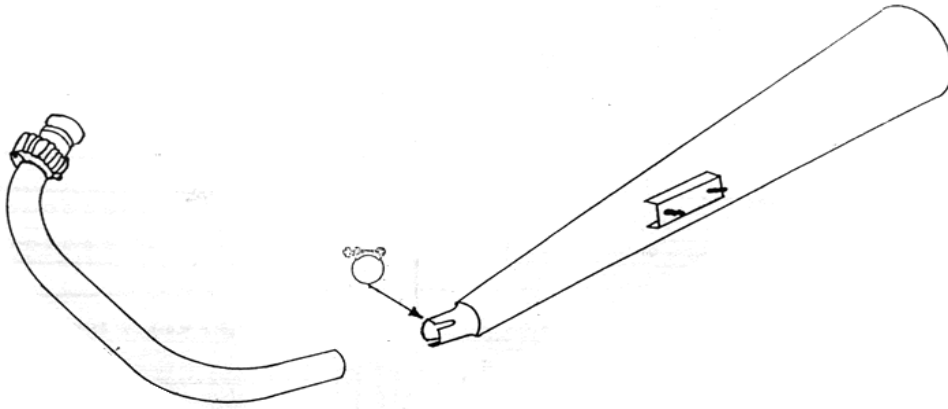

**MARVING ITALIANA**

Objet: pot d'échappement pour  
YAMAHA SR 125  
Article: U/38  
Code production: U 38

Articolo MAR-U/45/BC :

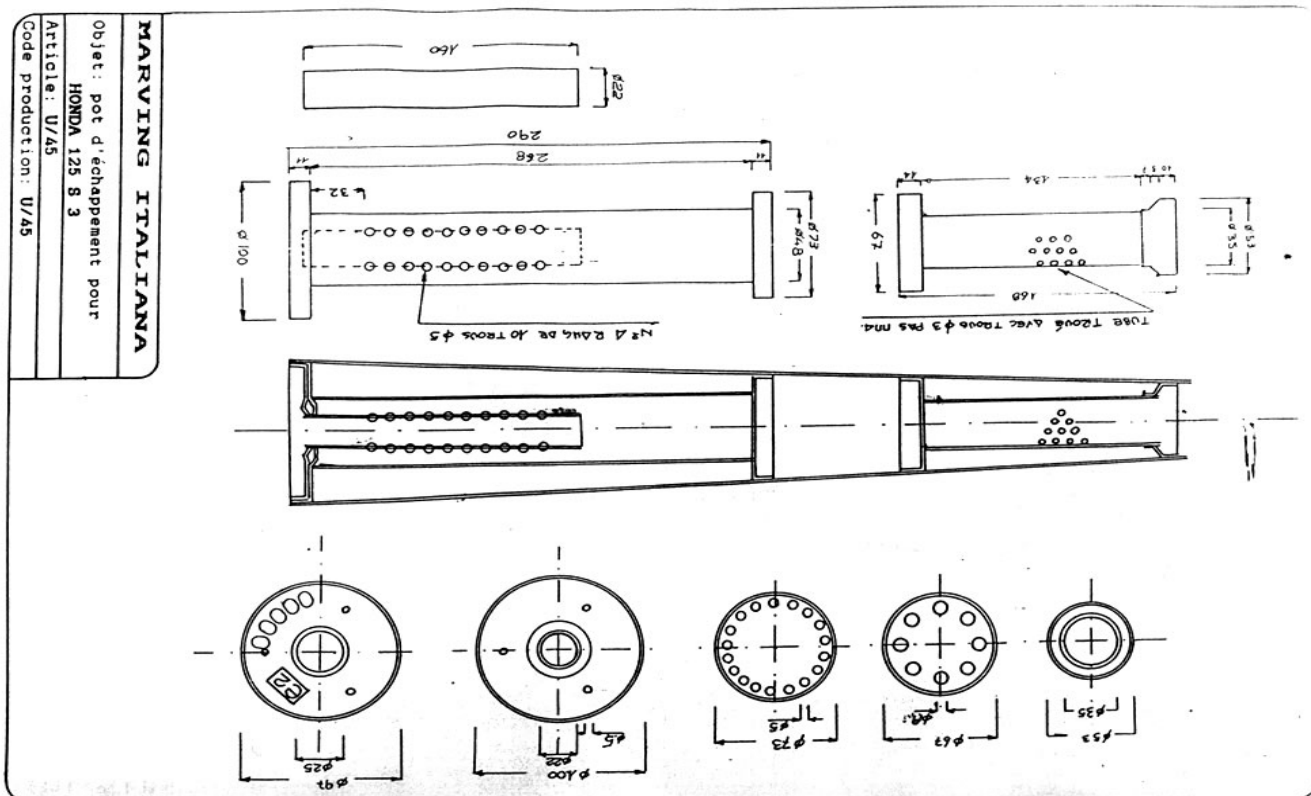

**MARVING ITALIANA**

Objet: pot d'échappement pour  
HONDA 125 S 3

Article: U/45  
Code production: U/45

MINISTRE DE L'EQUIPEMENT, DU LOGEMENT  
ET DES TRANSPORTS

Sous-Direction de la Réglementation technique  
des Véhicules  
ARCHE DE LA DEFENSE  
92055 PARIS LA DEFENSE

FICHE DE RECEPTION CEE D'UNE ENTITE TECHNIQUE  
(Concernant le respect des législations des Etats membres relatives  
au niveau sonore admissible et au dispositif d'échappement des motocycles)

DIRECTIVE 78/1013/CEE

Modifiée en dernier lieu par la Directive 89/235/CEE

Entité technique : Dispositif d'échappement.

Numéro de réception CEE de l'entité technique : e2 4240

1. Marque de fabricant ou de commerce : MARVING
2. Type : U45
3. Nom et adresse du fabricant : MARVING  
VIA CAVOUR 12, - 12062 CHERASCO (CN) (ITALIE)
4. Le cas échéant, nom et adresse du mandataire du fabricant : SOCIETE RENCO  
ZI de l'Argile 2 - Lot 109 - 06370 MOUANS-SARTOUX (FRANCE)
5. Composition de l'entité technique : 1 silencieux et sa tubulure
6. Marque de fabricant ou de commerce du (des) type(s) de motocycle(s) auquel  
le silencieux est destiné : HONDA
7. Type(s) de motocycle(s) : CB125S3 (125S) ,  
à partir du numéro de série : - jusqu'au numéro de série : -
8. Moteur : HONDA  
8.1. Cycles : 4 temps  
8.2. Cylindrée : 124 cm3  
8.3. Puissance maximale du moteur 10,4 kW à 10000 tr/min.
9. Nombre de rapports de la boîte de vitesses : 5 manuelle
10. Rapports de la boîte de vitesses utilisés : 3ème
11. Rapport(s) du pont : -
12. Valeurs du niveau sonore :  
- motocycle en marche 79 dB(A),  
vitesse(s) stabilisée(s) avant accélération (km/h) : 50  
- motocycle à l'arrêt 89 dB(A), à 5000 tr/min.
13. Restrictions éventuelles concernant l'utilisation et prescriptions  
de montage : -

- 14. Date de présentation du modèle pour la délivrance de la réception CEE de l'entité technique : 1er Juillet 1992
- 15. Service technique chargé des essais :  
UNION TECHNIQUE DE L'AUTOMOBILE, DU MOTOCYCLE ET DU CYCLE  
AUTODROME DE LINAS-MONTLHERY - 91310 MONTLHERY (FRANCE)
- 16. Date du Procès-verbal délivré par le service technique : 16 Juillet 1992
- 17. Numéro du Procès-verbal délivré par le service technique : 92.15.31.111/5040
- 18. La réception CEE de l'entité technique est accordée.
- 19. Lieu : PARIS
- 20. Date : 30 JUL 1992  
J. LECIERCQ
- 21. Signature : 
- 22. La liste des documents et pièces suivants, portant la marque de réception CEE de l'entité technique, sont annexés à la présente communication.
- 23. Remarques : -

<b>MARVING ITALIANA</b>
Objet: pot d'échappement pour
HONDA 125 S 3
Article: U/45
Code production: U/45

